

Bovenaanzicht

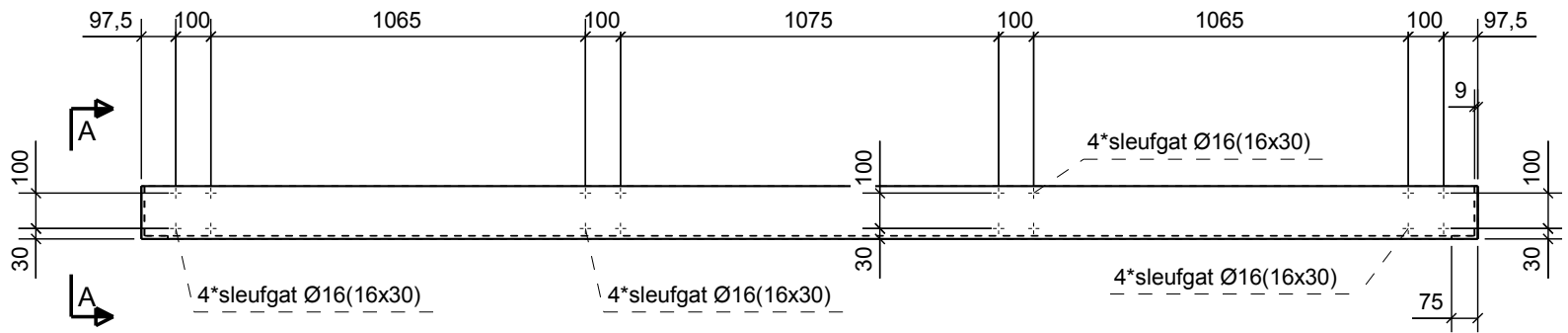

Vooraanzicht

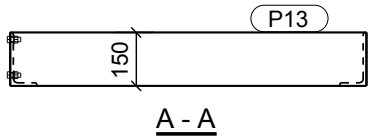

Fabricage en montage volgens
 NEN-EN 1090-2:2008+A1:2011
 Uitvoeringsklasse: 0
 Functionele tolerantie klasse: 1

| MERKENPOS LIJST Merk: L1 | | lengte (mm): 3800 | | | |
|----------------------------|-----------|-------------------|--------|-------------|--------------|
| conservering: conservering | | Aantal: 1 | | | |
| Pos | Profiel | Materiaal | Aantal | Lengte (mm) | Gewicht (kg) |
| P1 | L150/75/9 | S235JR | 1 | 3800 | 57.5 |
| P13 | L150/75/9 | S235JR | 2 | 1000 | 29.5 |
| P14 | L150/75/9 | S235JR | 1 | 3800 | 57.5 |
| Totaal per merk | | | | | 144.6 |

| | |
|--------------------------------|--------------------|
| Werk: Construsoft bv | Getekend: tekenaar |
| Onderwerp: Merk | Datum: 23.06.2015 |
| Opdrachtgever: | Schaal: 1:20 |

Materialsoorten en kwaliteiten: Platen en profielen volgens NEN-EN 10025-2, buis en kokerprofielen: volgens NEN-EN 10210-1 (warmvervaardigd) volgens NEN-EN 10219-1 (koudvervaardigd)
 Lassen, tenzij anders vermeld, volgens NEN-EN-ISO 2553:2014, Boutkwaliteit 8.8, tenzij anders vermeld

POWERED BY

 A TRIMBLE COMPANY

ANMECO NV
 Antwerpse Metaalconstructies
 Antwerpssesteenweg 320
 B-2070 Zwijndrecht
 Tel +32 (0)3 254 11 17
 Fax +32 (0)3 254 07 63

Project:
project nummer
 Tekening: **A [L.1]**
 Status:

Projecte:

Formaat: **A4**