

ADVIES, ONTWIKKELING EN REALISATIE



---

Nieuwbouw Bedrijfsgebouw BPA | BluePrint Automation  
Planlocatie Breeveld | Carrosserieweg | Woerden  
**VOORLOPIG ONTWERP** VO19 | 2015-11-19 | 664.000

---



ADVIES, ONTWIKKELING EN REALISATIE



CONCEPT

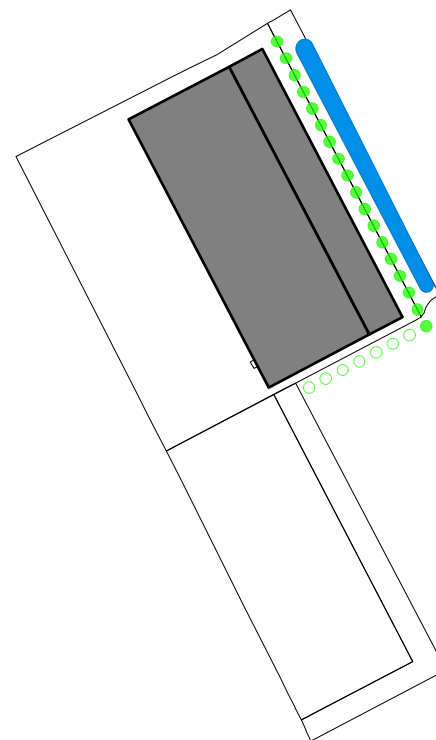
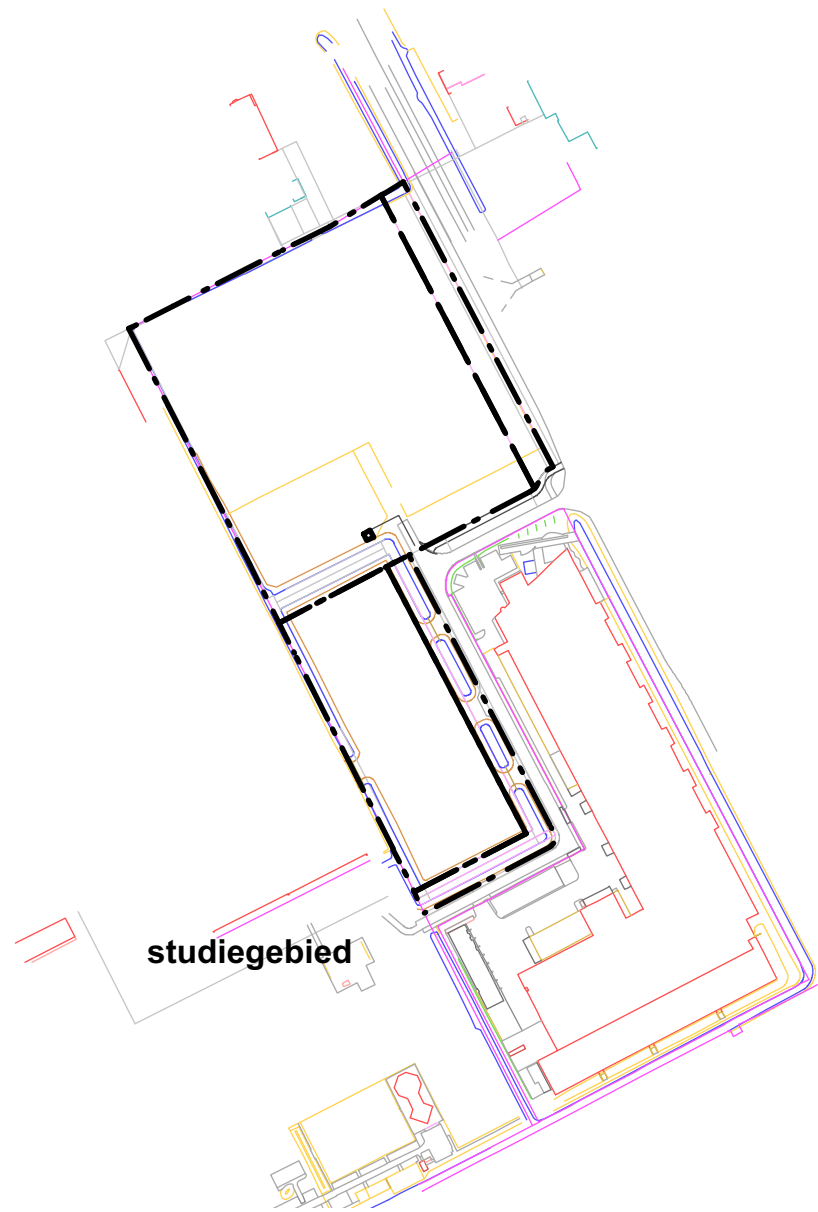

**landschappelijke inpassing**

- gebouw naar achter ter verzachting van de overgang landschap - bebouwing
- oorspronkelijke rooilijn vertaald naar een 'groen scherm' van bomenrij voor gebouw
- groene (parkachtige) invulling voor het gebouw, met vergrootte waterpartij
- mogelijkheid van parkeren (in groen) voor het gebouw

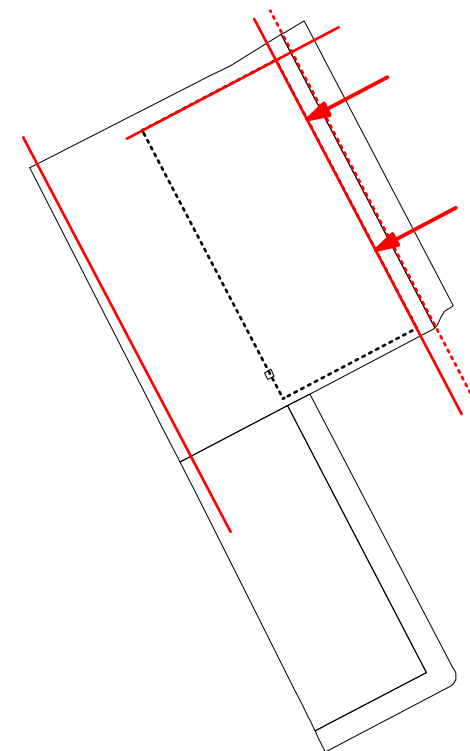

**rooilijnen**

- iets teruggelegen ten opzichte van de rooilijn van het naastgelegen gebouw
- 10m zone tpv. boerderij
- 6m zone achterzijde gebouw tbv bereikbaarheid brandweer

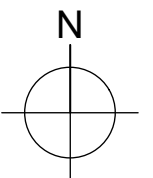

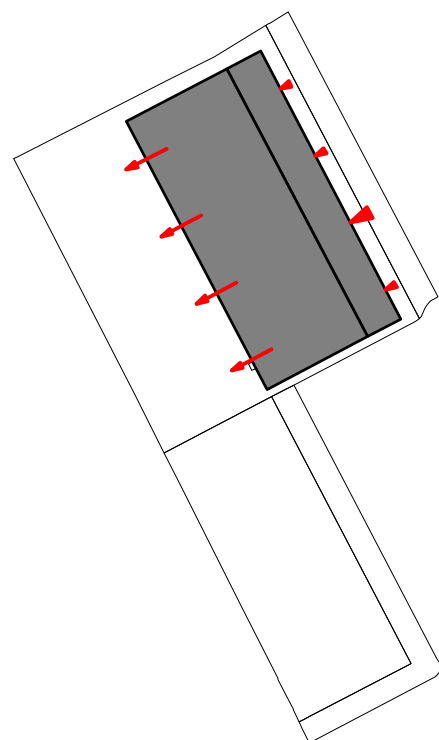

**entree**

- hoofdentree aan voorzijde gebouw
- vanuit modulariteit mogelijkheid voor totaal 4 entree's
- bevoorrading/ logistiek aan achterzijde gebouw

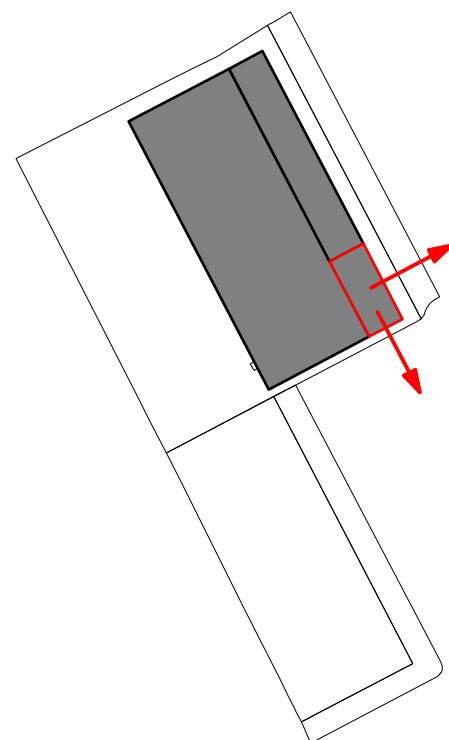

**hoekaccent**

- verbijzondering hoek Steinhagenseweg - Carrosserieweg
- kwalitatieve 'zijgevel'
- tweezijdige oriëntatie

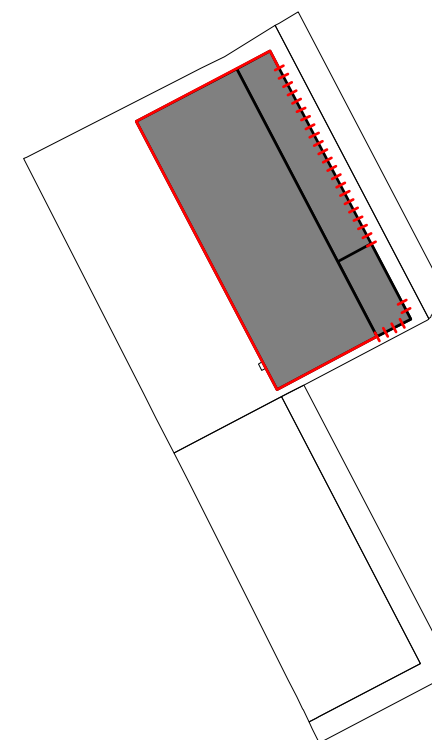

**gevelgeleding**

- principe 'doos', opengewerkt tpv het kantoorgedeelte
- verticale geleding

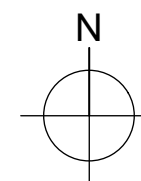

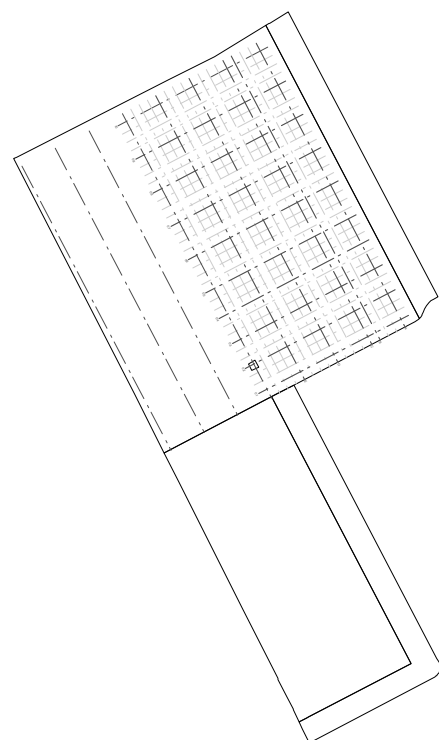

**Grid**  
- 20m x 20m als basis  
- 5m x 5m als onderliggend grid

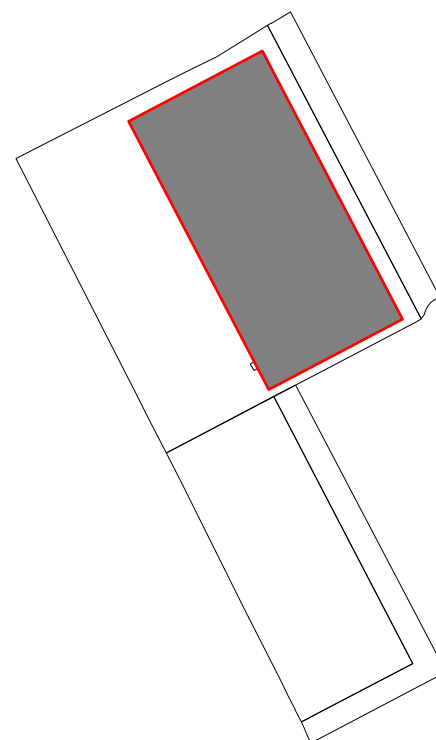

**bebouwing 2018**

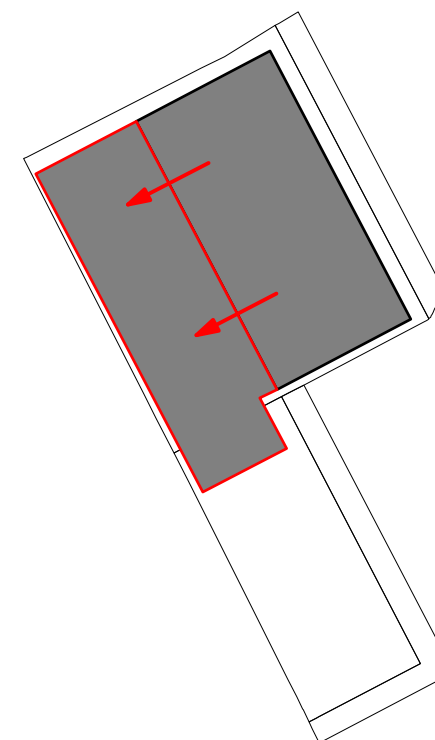

**uitbreidingsvariant**  
- uitbreiding achterzijde

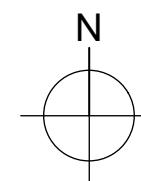

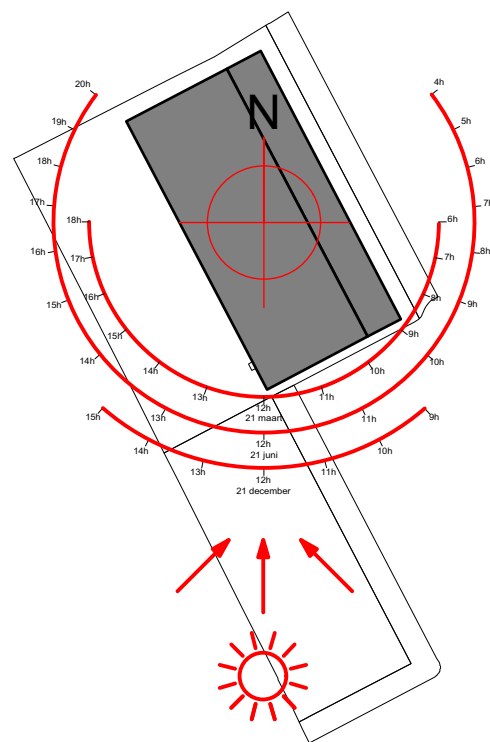

### oriëntatie

- kantoor op NO, minimaal direct zonlicht
- kantoor maximaal daglicht mogelijk
- representatief front aan Steinhagenseweg
- Zichtlocatie
- kwaliteit kantoor - landschap
- bij uitbreiding: geen gevelwijziging nodig
- opslag en magazijn als buffer tbv opwarming Zuid

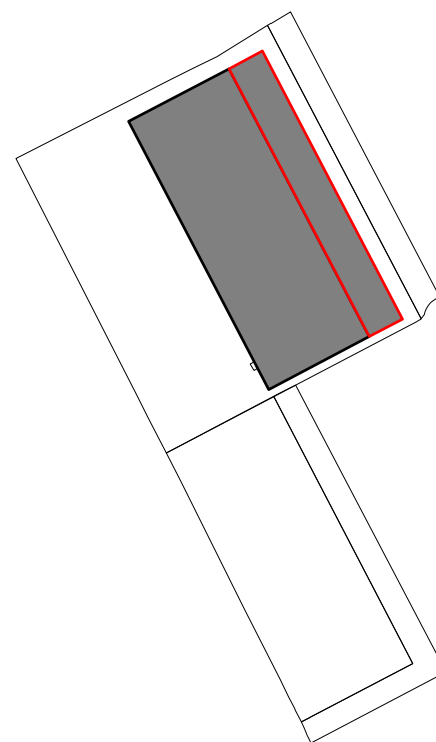

### kantoor - productie

- kantoor aan voorzijde
- representatief front aan Steinhagenseweg
- Zichtlocatie
- kwaliteit kantoor - landschap
- bij uitbreiding: geen gevelwijziging nodig

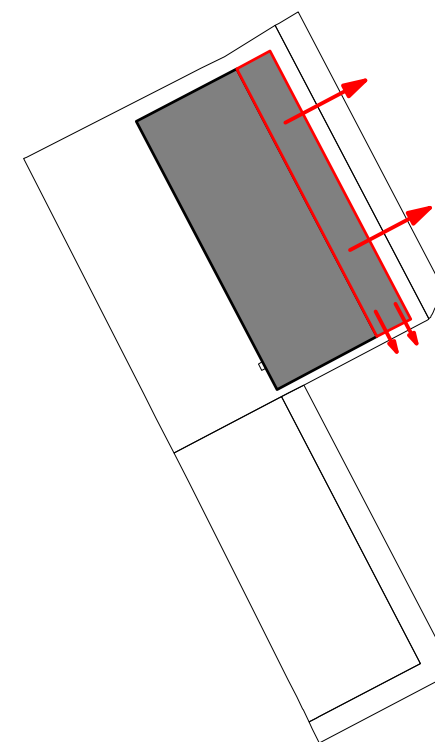

### uitzicht

- kantoor met view over groen landschap
- transparantie/ glas
- max daglicht (ook tot 15m kantoordiepte)
- kantine zonzijde

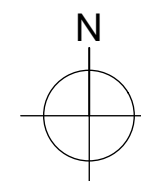

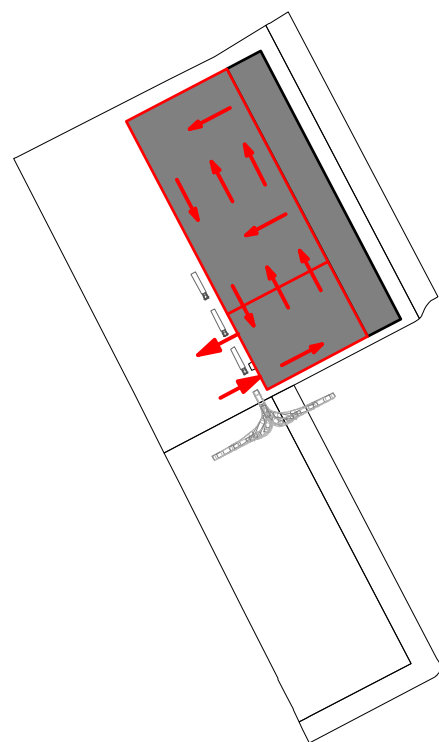

**logistiek**

- ontsluiting vanaf carrosserieweg
- bevoorrading aan achterzijde gebouw
- uitvoer aan achterzijde gebouw
- logstiek principe blijft gelijk bij uitbreiding

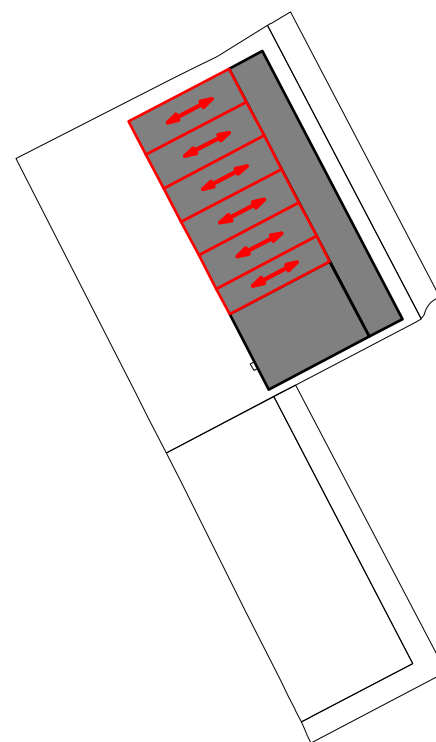

**kraanbaan**

- 20m/ 15m
- bij uitbreiding (principe) door te zetten
- optimale verdeling assemblagehal

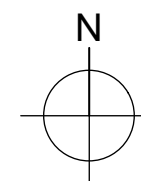

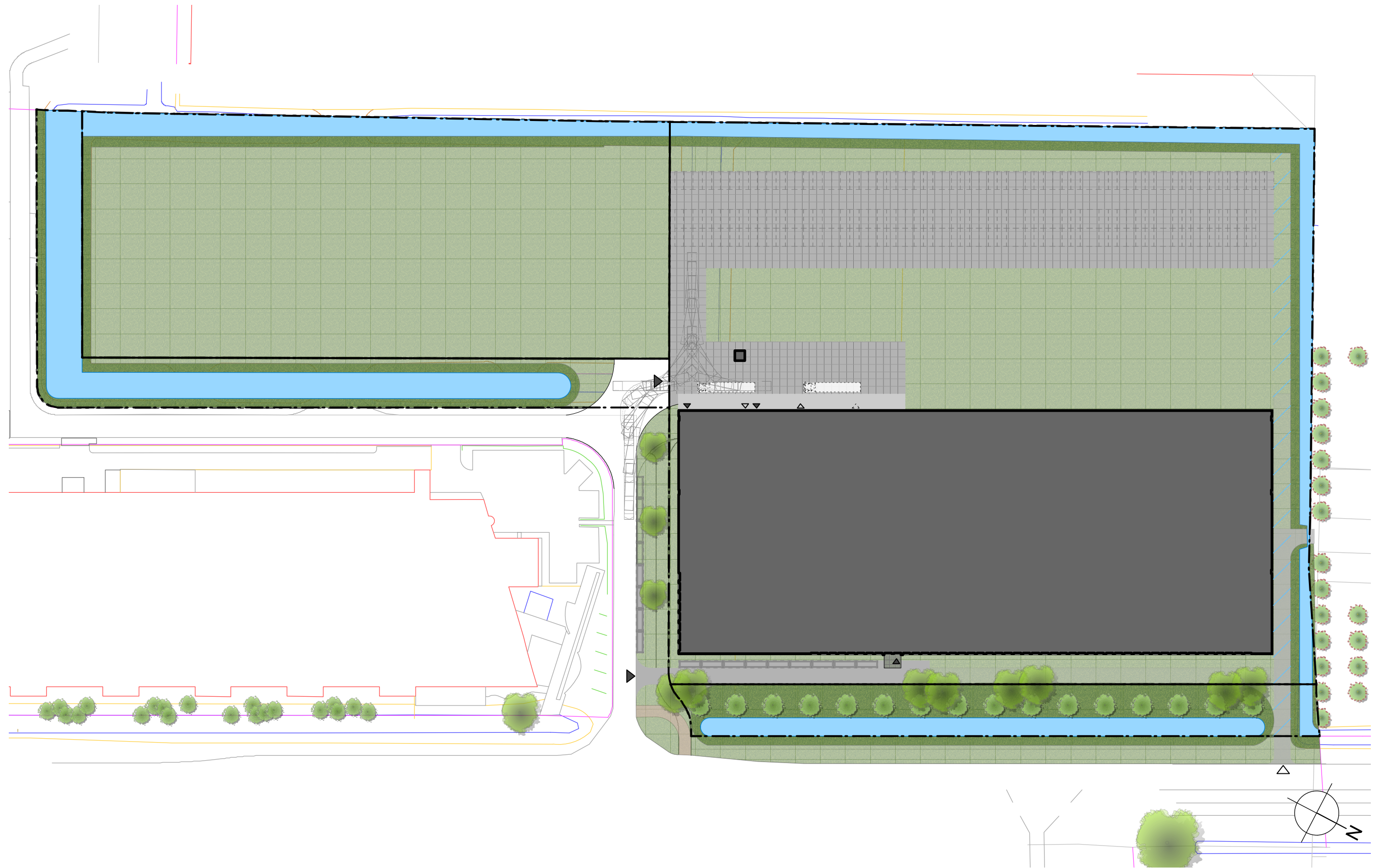

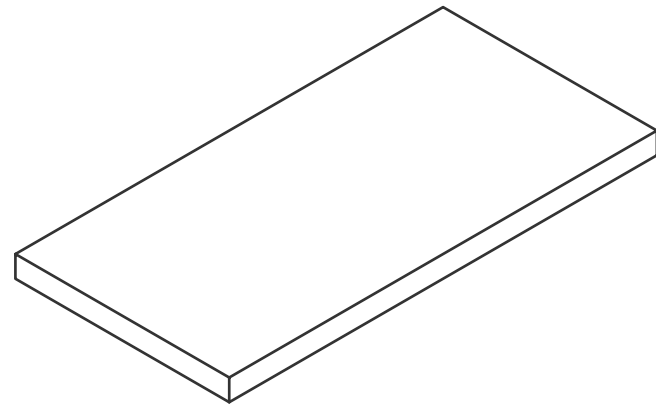

**1. 'doos'**  
- flexibel

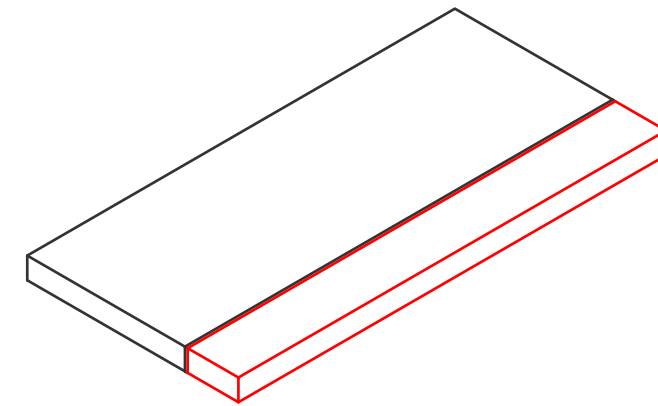

**2. kantoor-hal**  
- voorste deel is kantoorfunctie  
- front

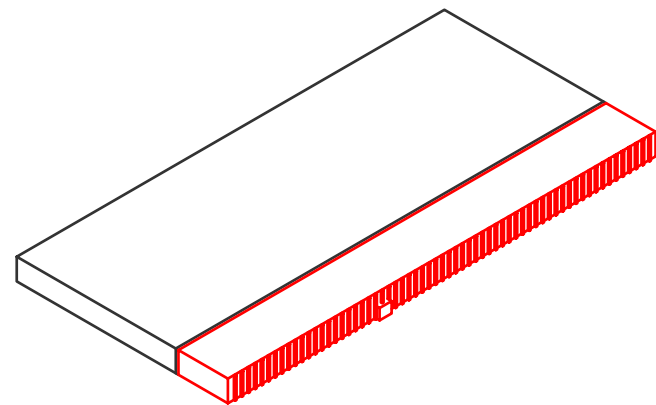

**3. verticale geleiding**  
- doos principe opengewerkt door gatenstroken  
- symboliek machines voor gehele verpakingslijn  
- gevelgeleding als thematiek verpakingslijn onderdelen  
- ritme van producten op loopband  
  
- grid op basis van 5mx5m  
- daglicht + uitzicht

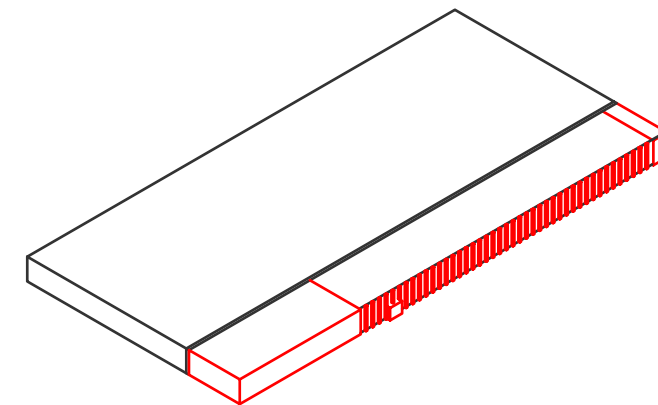
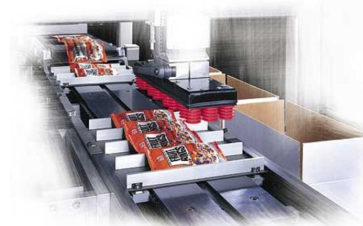
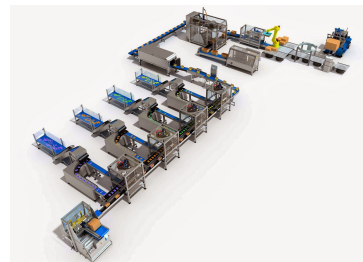
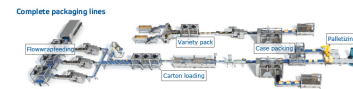

**5. hoek verbijzondering**  
- stedenbouwkundige inpassing  
- accent op de hoek  
- 2-zijdige oriëntatie  
  
- gesloten hoek doos principe



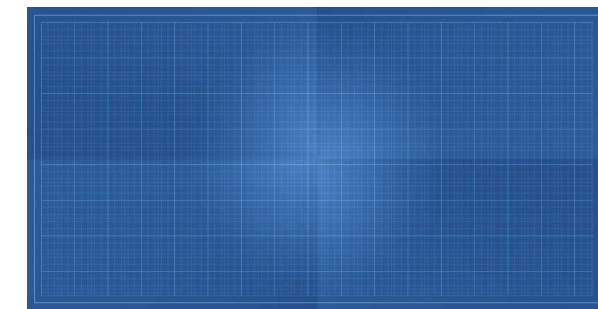
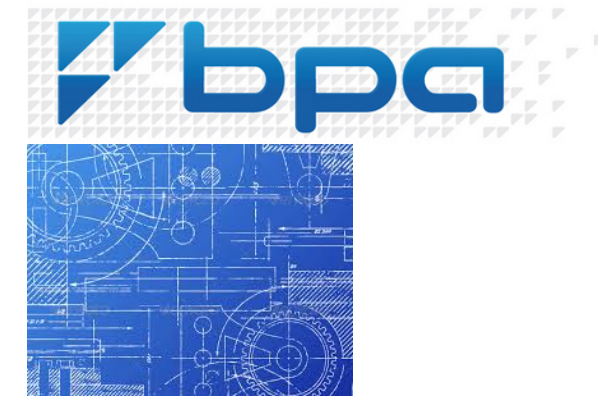

**BPA machines**

- metaal
- glas
- > 'industrieel'
- > beton

**BluePrint | blauwdruk > DNA**

- DNA van bedrijf heeft oorsprong als ingenieur
- naamgeving is blauwdruk van bedrijf
- symbolisch vertaald



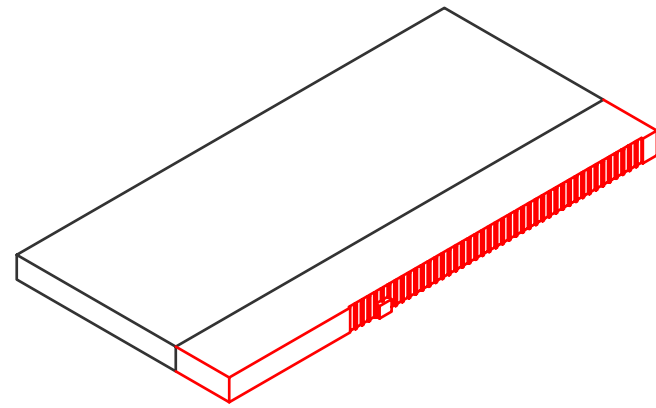

**BPA**

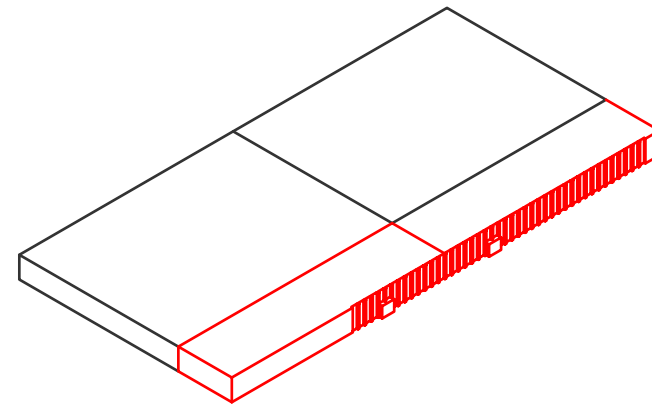

**opdeling | 2**

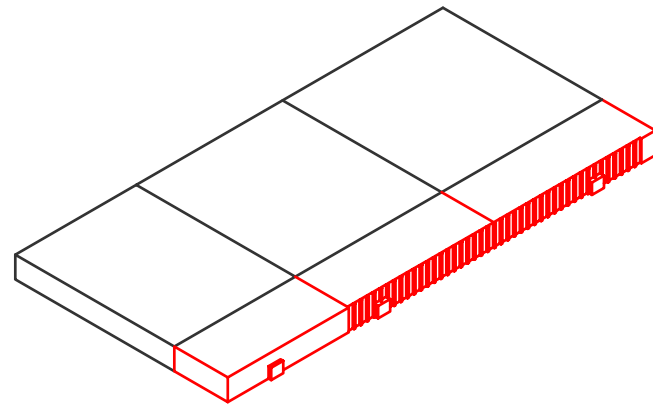

**opdeling | 3**

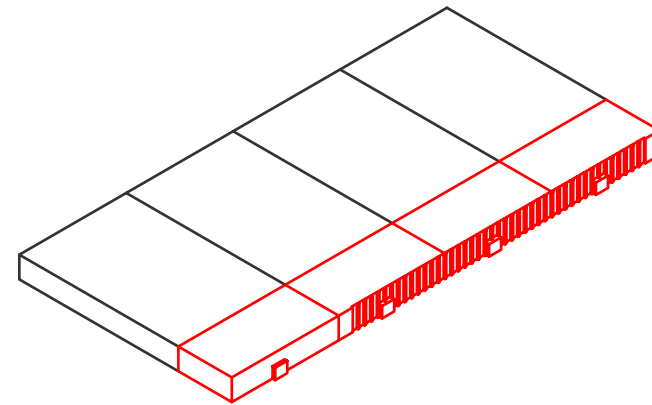

**opdeling | 4**

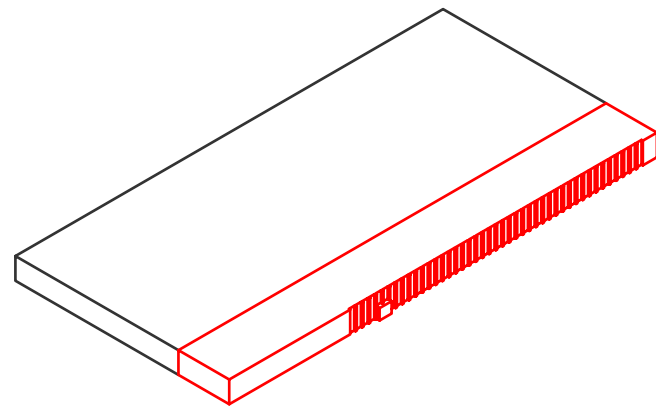

**BPA**  
basis uitwerking

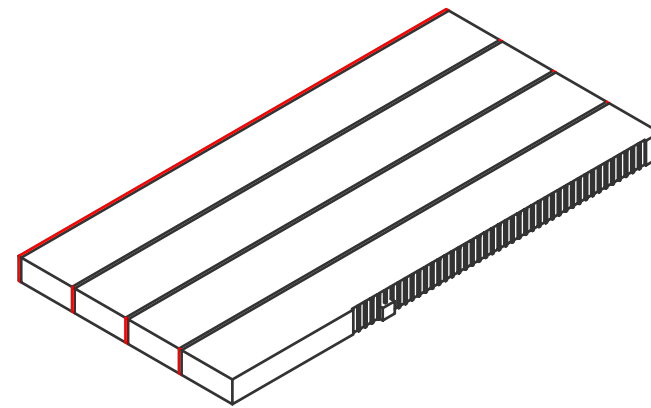

**Gevelonderbreking**  
- gevelvlak op basis van 20mx20m stramien  
- functionele uitbreidingsstroken  
- opeenvolging van 'dozen'

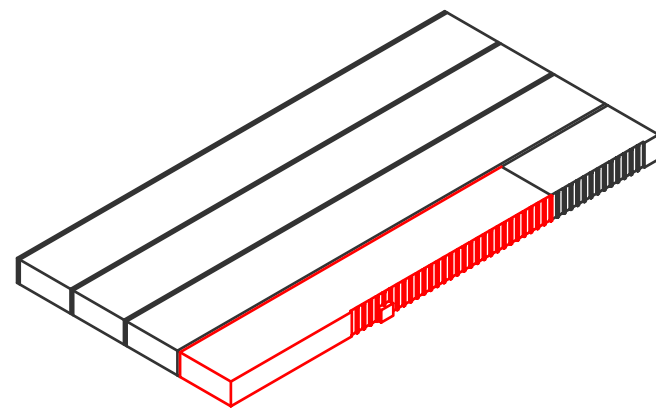

**BPA 2018**  
programmatische invulling kantoor - hal  
PvE 2015-03-19

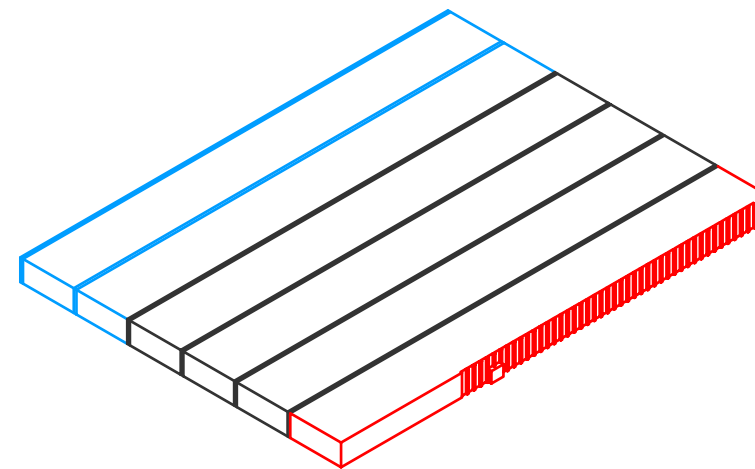

**uitbreidingsvariant 1**

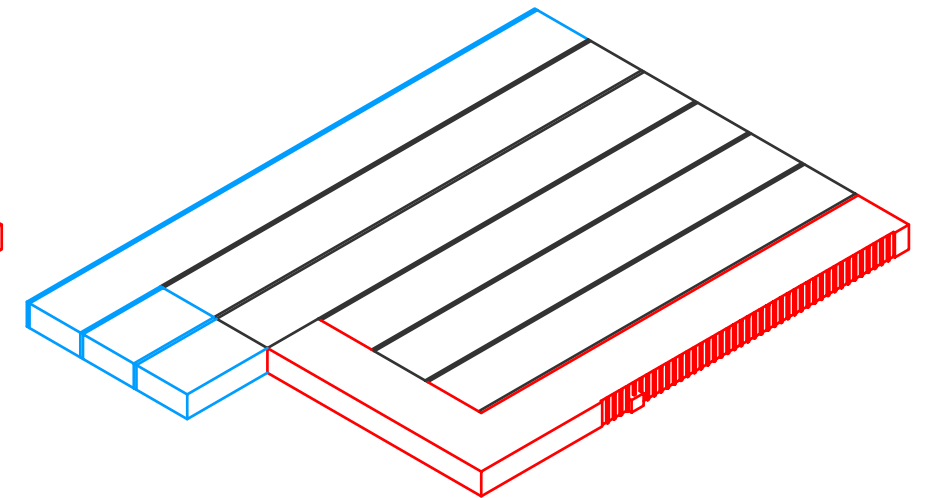

**uitbreidingsvariant 2**

**architect**



---

HD | advies, ontwikkeling en realisatie  
Jan Leentvaarlaan 30  
3065 DC Rotterdam

T. 010 414 86 67  
E. [info@hdgroep.nl](mailto:info@hdgroep.nl)  
W. [www.overhd.nl](http://www.overhd.nl)

---

**opdrachtgever**



---

BluePrint Automation BV  
Oostzee 26  
3446 CH Woerden

T. 0348 41 09 99

W. [www.blueprintautomation.com](http://www.blueprintautomation.com)

---

