

BOTANIEK GENT?

22/03/2017



Koff

Waar(om)?

BOTANIEK GENT

Gent is voortdurend in ontwikkeling. Haar geschiedenis blijft altijd maar stukje voor stukje worden er nieuwe elementen toegevoegd of weggehaald. Dat komen en gaan is een interessant gegeven en biedt de kans om te experimenteren. Gent als living lab.

In Klein Turkije is er een stuk braakliggende grond naast de Sint-Niklaaskerk die we willen bezielen en invullen. Er kan meer mee gedaan worden dan een hekken die de straat en haar bewoners afsluit van de kerk.

Al twee zomers heeft Mòris een aanloop genomen om te tonen wat de mogelijkheden kunnen zijn. Nu willen we een stap verder gaan door een orangerie te bouwen die een uiterst nuttige invulling biedt aan bewoners, passanten en commercianten. Een plek voor iedereen.



GHENT GREENHOUSE

Wat?

BOTANIEK GENT

We installeren een orangerie. Een moderne versie van een wintertuin/speeltuin, maar tegelijk ook een pronkstuk naast de Sint-Niklaaskerk. Oud en nieuw worden verbonden in een tijdelijke bezetting.

De orangerie heeft als focus kinderen. Ze moeten daar 365 dagen welkom zijn... genieten van bescherming tegen regen of wind. Een speeltuin opgebouwd uit duurzame materialen.

De commerciële vierkante meters kunnen multifunctioneel gebruikt worden. Een stuk dat gecureerd kan worden. Wij denken aan een uitbreiding van de boekenmarkt, tentoonstellingen, jonge ondernemers die popup-gewijs hun startup kunnen uitproberen, een verwarmde ruimte tijdens de gentse winterfeesten, trouwrecepties, ... Ook met de Sint-Niklaaskerk kan een relatie van geven en nemen aangegaan worden.

Er wordt een kleine unit geplaatst waar een beperkte uitbating gerealiseerd zal worden.

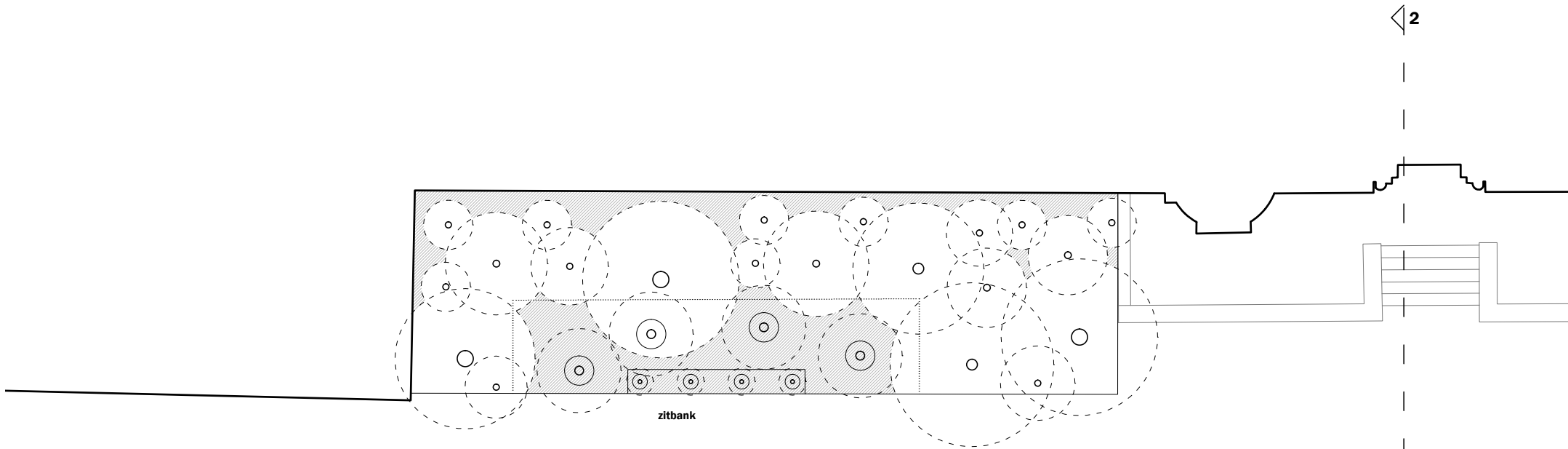

zitbank

urban forest

◀ stadshal

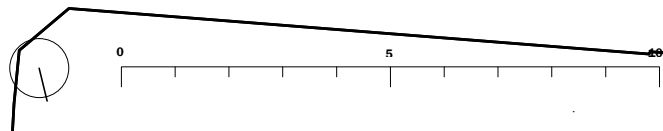

Plan?

BOTANIEK GENT

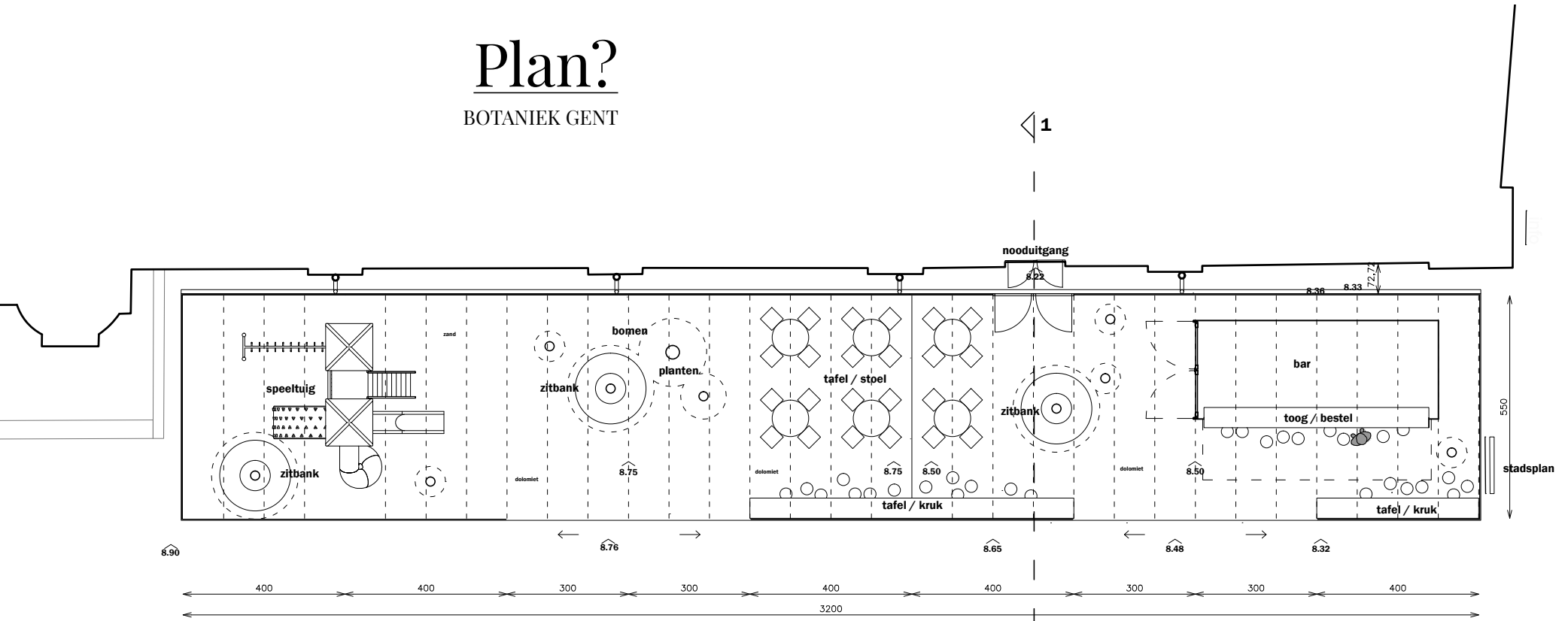

greenhouse

korenmarkt



Stedenbouw?

BOTANIEK GENT



urban forest



botaniek

Stedenbouw?

BOTANIEK GENT

Een glazen orangerie op deze plek is eigenlijk heel erg logisch!

Het kan perfect op een tijdelijke en snelle manier opgezet en ontmanteld worden, waarbij de impact minimaal is en blijft.

Het zorgt voor een noodzakelijke beschutting die een publieke ruimte in ons klimaat vraagt. Het wordt 365 dagen per jaar inzetbaar.

Het is een volledige transparante constructie, waardoor de zijgevel van de kerk ten alle tijde zichtbaar blijft. Zijn ruimtelijke impact is heel erg klein. Het is bijna alsof het er niet is. Sterker nog, volgens ons zal het de aanblik van de zijgevel van de Sint-Niklaaskerk versterken, en een meerwaarde betekenen voor Klein Turkije.

Het zorgt voor meer groen in het straatbeeld, maar dan hedendaags gecureerd waarbij de mogelijkheden, zowel gevoelsmatig als didactisch (plantentuin of groententuin) oneindig zijn.

De greenhouse past perfect in de volumestudie die SOgent onlangs opmaakte in het perspectief van de ontwikkeling van deze plek; in dit perspectief zou het serregedeelte langsheen het kerkschip zelfs iets kunnen doorschieten op de Korenmarkt, hierbij knipogend naar de oorspronkelijke krantenkiosk op deze plaats.

Architecturaal?

BOTANIEK GENT

De orangerie wordt opgebouwd in een standaard systeem van serrebouw. Om evidente redenen. Kostprijs, snelheid en beschikbaarheid.

Om de (anders misschien banale) orangerie, of serre, te laten opgaan in zijn omgeving, hebben wij een aantal architecturale tweaks toegepast:

De helling van het dak van de glazen orangerie is gebaseerd op dakhelling van de sacristie van de kerk. De orangerie ligt bovendien perfect in lijn met de 'voorgevel' van deze sacristie, zodat ze juist gepositioneerd zal aanvoelen.

Het glazen dak van de orangerie sluit dus qua helling ook perfect aan bij de dakhelling van de Sint- Nikolaaskerk en de stadshal wat verderop. Een detail, maar met een enorm visuele impact.

Zo zal het glazen gebouw niet zomaar een 'gelande' serre zijn, maar zich uitermate goed nestelen in zijn onmiddellijke omgeving. Het zal er vanzelfsprekend uitzien, heel passend. Met zelfs een snuif historisch karakter.

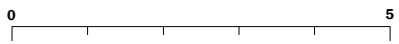
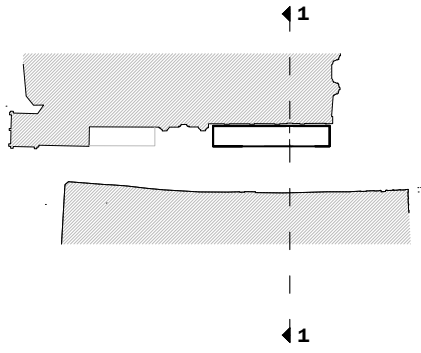

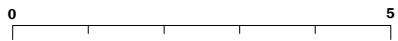
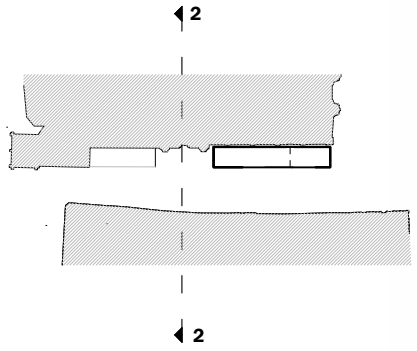



Urban Forest?

BOTANIEK GENT

De orangerie wordt voorzien vanaf de voorgevel van de Sint-Niklaaskerk tot aan de trappen van diens zij-ingang.

We voorzien wel dat de ganse sfeer gealigneerd is over de hele strook tussen de Sint-Niklaaskerk en Klein Turkije.

Het stuk waar er nu (schaam)groen staat, zouden we graag optimaliseren tot een “urban forest”. Bekijk ook eens het filmpje hierover: https://www.ted.com/talks/shubhendu_sharma_how_to_grow_a_forest_in_your_backyard

Wij denken hier een community voor te kunnen mobiliseren wat bijdraagt tot de samenhang dat Stad Gent wil uitdragen.

De totaliteit van de de drie delen: Groen, Speeltuinen en eventzone zal op stadsmarketingniveau zijn impact hebben. Het zal aantonen dat een stad wel kan ondernemen en openstaat voor gedurfde ideeën. We zijn bereid om hier een slimme communicatie-campagne samen met de stad Gent op te zetten.

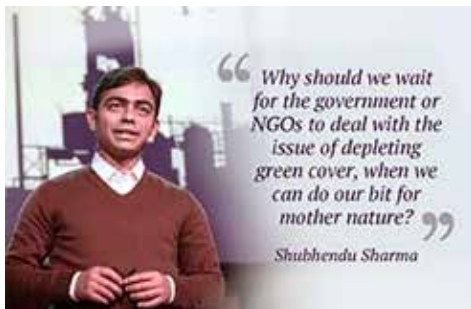

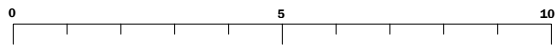





Spelen?

BOTANIEK GENT

De focus van de orangerie is (overdekt) spelen en keuvelen, op maat van de allerkleinsten, zodat de ouders een plek vinden, zomer én winter, om even op adem te komen.

Wij zien een mooie wisselwerking tussen de uitbating van de orangerie en de openbare speeltuin.

De effectieve keuze in speeltuigen wordt in overleg met de jeugddienst bepaald. Wij denken aan de basics: zand en duurzame speeltuigen.

De ondergrond onder de speeltuigen wordt zand. De bestaande dolomiet in de reste van deze zone blijft behouden, zodat een mooie en vloeiende overgang ontstaat tussen de speelzone en de uitbating.



Uitbating?

BOTANIEK GENT

De orangerie sluit naadloos aan op het publiek domein. Het is de bedoeling dat het fungeert als openbaar domein, waar mensen vrij aan en af kunnen lopen.

Het is voor ons van uiterst belang een goede relatie te hebben met de buurt en haar bewoners. Wij gaan transparant communiceren alvorens we de vergunning aan te vragen, om te kijken waar er gevoeligheden kunnen zijn.

De uitbating van de orangerie wordt, in nauw overleg gekoppeld aan de Winterfeesten en de Gentse Feesten.

Gezien de investering, wordt er gesuggereerd dat er een gratis erfpacht kan gegeven worden van de stad aan de uitbaters van de orangerie.

Tegenover de collega's uit de straat wordt er niet dwars gelegen als er yoghurtijs of champagne wordt gegeten en/of gedronken in de orangerie. De botaniek staat open voor iedereen.

Openingsuren zijn 8u - 22u met uitzondering van de Gentse Feesten en Winterfeesten.

De uitbatingstijd wordt vastgelegd op 3 jaar en is verlengbaar bij de nieuwe legislatuur.



nooduitgang

8.22

8.36 8.33

72.74

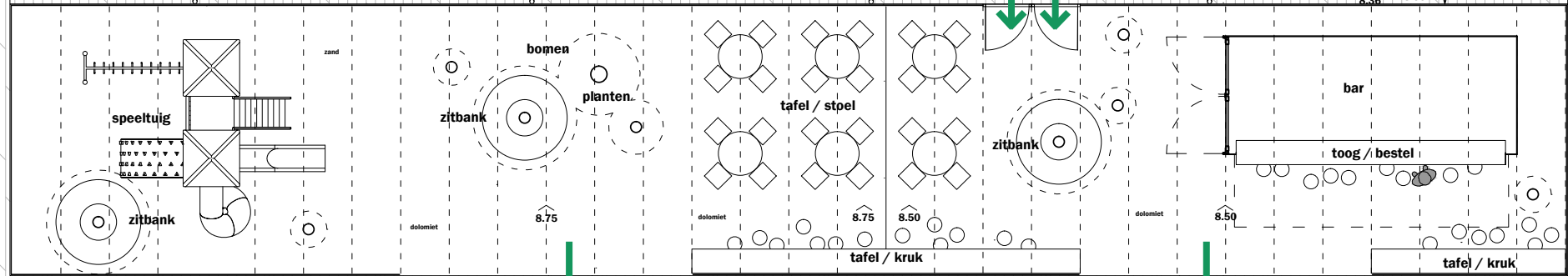

5.50

stad

8.90

400

400

300

8.76

nooduitgang

300

400

3200

8.65

400

300

nooduitgang

300

8.32

400



0

5

10



Veiligheid?

BOTANIEK GENT

De serre is gemaakt uit duurzaam metaal en gelaagd glas. Er kan altijd vandalisme zijn maar dit zal in geen geval gevaar opleveren voor bezoekers of passanten.

Warmbadgalvanisatie van de stalen constructie voorziet in een optimale bescherming tegen roest voor een onderhoudsvrij en langdurig gebruik. De stevige onderbouw, geschikt voor het hangen van alle mogelijke binnentechnieken, zijn ontwikkeld volgens de recentste Europese normen.







Er wordt gewerkt met grote schuifpoorten die, eens open, geblokkeerd kunnen worden. In deze schuifpoorten zitten naar buiten opendraaiende nooddeuren met panieksluiting.



De bestaande evacuatie deur van de Sint-Niklaasker geeft rechtstreeks uit op een dubbele nooddeur die uitgeeft in de serre, van waaruit dan weer naar Klein Turkije gevlucht kan worden via de noodeuren met panieksluiting (ten alle tijden van binnenuit te openen).

Het maximaal aantal personen in de orangerie kan worden beperkt in overleg met de brandweer.

Gentse Feesten?

BOTANIEK GENT

	verrekenbare plaatsen		H=	kapiteel
	ruimte voor planten			stoel
	toegangsroute			deur

 

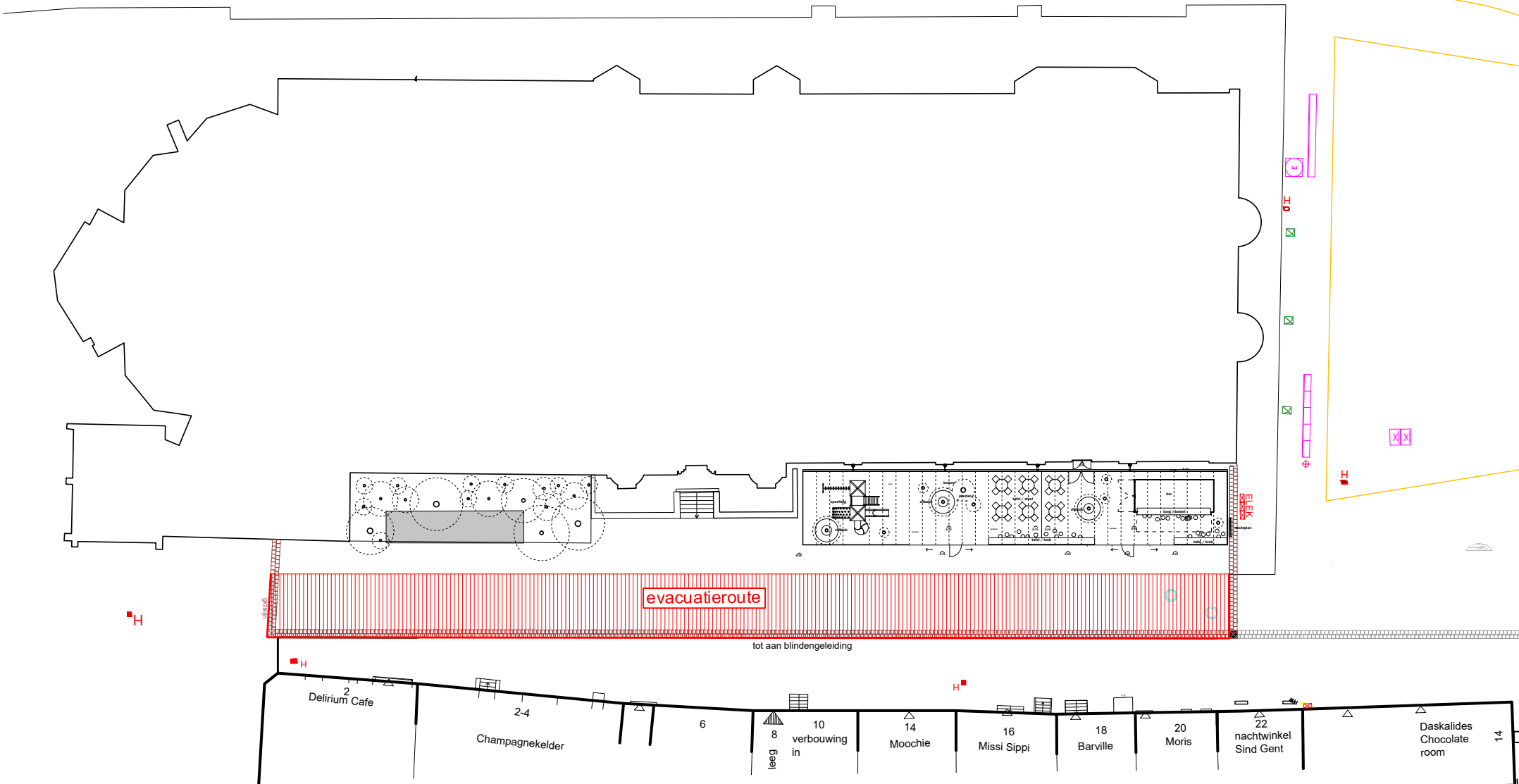

*Er is een akkoord over de orangerie
met Goekint, de organisator van de winterfeesten*

Winterfeesten?

BOTANIEK GENT

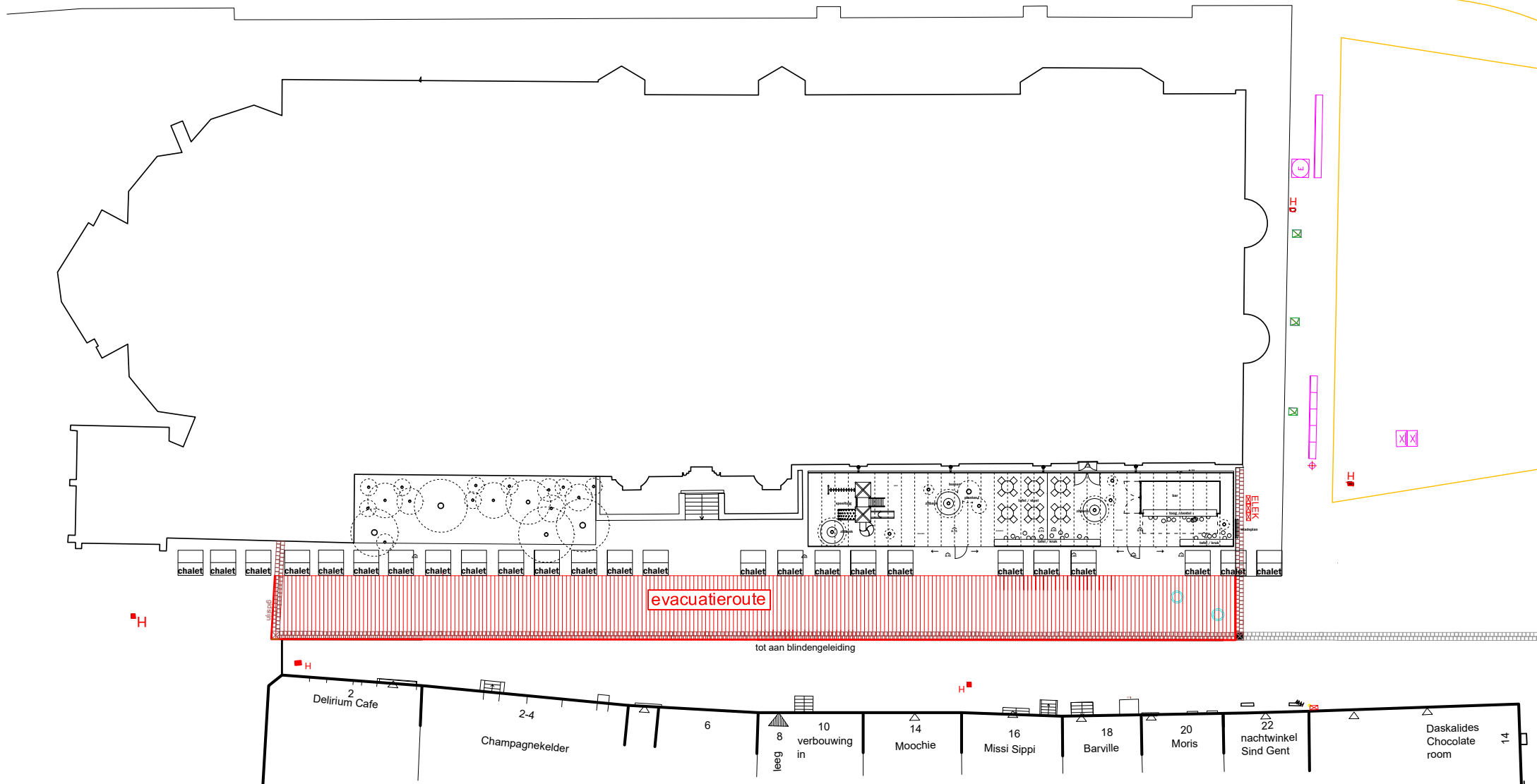

Schade?

BOTANIEK GENT

De orangerie staat volledig los van de Sint- Nikolaaskerk. Ze is zelfsteunend en zal dus nergens bevestigd worden aan de gevels van de kerk. Rondom de orangerie is een smal pad vrijgelaten voor ondehoud aan zowel de orangerie als de kerk.

De constructie is uiterst licht. Ze steunt op metalen voetjes die plaatselijk verankerd worden in de grond. Wanneer de orangerie ontmanteld wordt, kunen deze verankeringen weggehaald worden, zodat er geen enkele spoor achterblijft van de constructie.

Er lopen drie regenwaterafvoeren horizontaal over het terrein. Het lijkt ons opportuun om deze, in samenspraak met de bevoegde dienst, net onder het maaiveld te brengen. Naar latere ontwikkelingen van Stad Gent toe is dit ook interessant.

Nadat de botaniek, om welke reden dan ook, ontmanteld wordt, zal het terrein helemaal terug in zijn oorspronkelijke staat gezet kunnen worden, zonder blijvende zichtbare schade.

Timing?

BOTANIEK GENT

Er wordt gestreefd om de Botaniek te kunne openen voor het zomerseizoen van 2017.

Los van de nodige vergunningen of toelatingen heeft de orangerie een beperkte productietijd van enkele weken, en kan ze op enkele dagen ter plaatse gemonteerd worden.

MÒRIS

Julien Malingreau - julien@mtmgroup.be

<http://www.barmoris.be/>

DELMULLE DELMULLE

Seger Delmulle - seger@delmuledelmulle.be

<http://www.delmuledelmulle.be/>